

女子団体戦 (第2会場)

学校名	長府	上宇部	埴生	深川	厚南	萩東	勝-負-分	延べ勝ち数	順位
1 長府		2-1	○●●○	△△△○	○●△○	○△○○	3-1-0	7	2
2 上宇部			2-12	2-6	2-10	2-14			棄権
3 埴生	△△○△			○△○○	△△△○	△△○△	1-3-0	5	4
4 深川	○●●△		△○△△		△○△△	△△×△	1-3-0	4	5
5 厚南	△△○△		○●●△	○△○○		△△○△	2-2-0	6	3
6 萩東	△○△△		○●●○	○●×○	○●●○		3-1-0	7	1

男子団体戦 (第1会場)

Aリーグ

学校名	常盤	三隅	勝山	勝-負-分	延べ勝ち数	順位
1 常盤		○●●●●○	○●●●●○	2-0-0	10	1
2 三隅	△△△△△△		○△●●●○	1-1-0	4	2
3 勝山	△△△△△△	△○△△△△		0-2-0	1	3

Bリーグ

学校名	長府	萩東	彦島	勝-負-分	延べ勝ち数	順位
1 長府		△×△△×○	○●×○●△	1-1-0	4	2
2 萩東	○×○●×○		×○●△×△	1-0-1	5	1
3 彦島	△△×××○	×△△○×○		0-0-1	3	3

Cリーグ

学校名	萩西	深川	東部	勝-負-分	延べ勝ち数	順位
1 萩西		○●△○○○	○●○△○△	2-0-0	7	1
2 深川	△△○△△△		△○○△△△	0-2-0	3	3
3 東部	△△有△○△	○△△有○○		1-1-0	5	2

1位リーグ

学校名	常盤	萩東	萩西	勝-負-分	延べ勝ち数	順位
1 常盤		○●●●●○	○●●●●○	2-0-0	10	1
2 萩東	△△△△△△		△△○△×△	0-2-0	1	3
3 萩西	△△△△△△	○●○△×○		1-1-0	3	2

2位リーグ

学校名	三隅	長府	東部	勝-負-分	延べ勝ち数	順位
1 三隅		△△△△△△	△△△△○△			6
2 長府	○●●●●○		○●○△○○△	2-0-0	8	4
3 東部	○●●●○△	△△技△△○				5

男子 個人戦 第1会場

50kg級

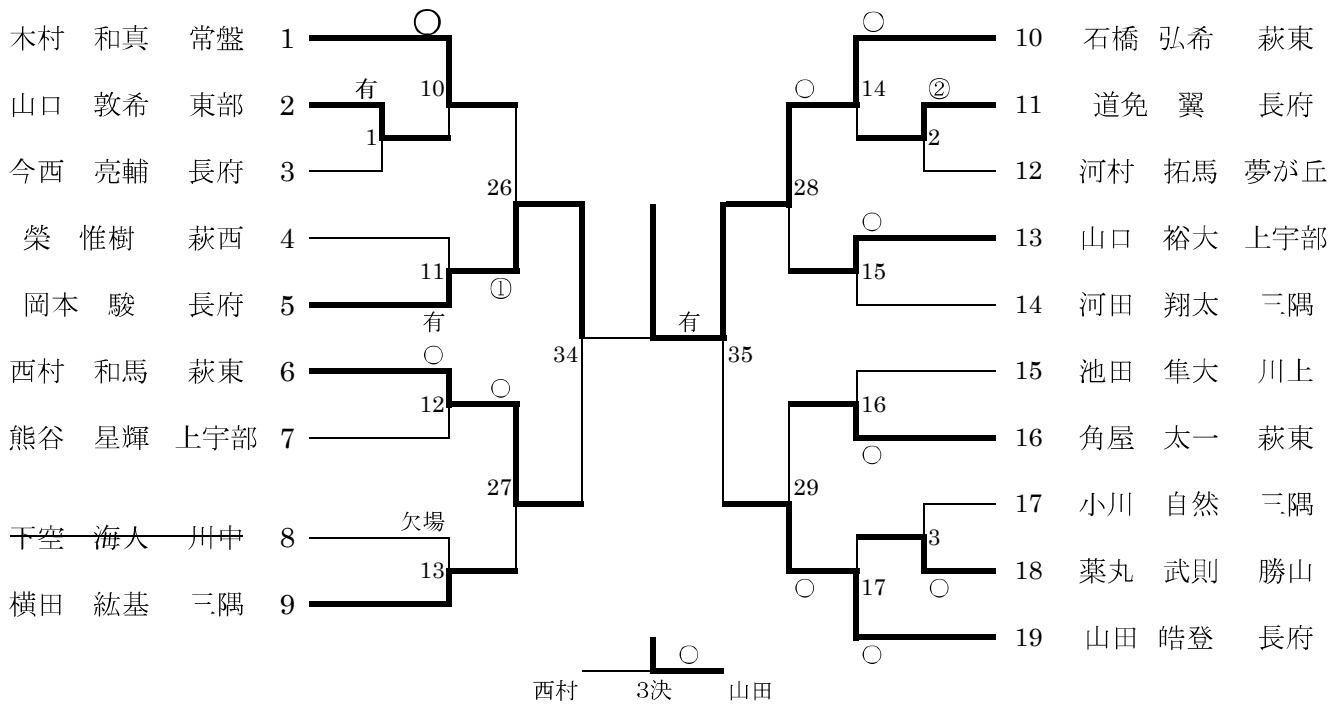

55kg級

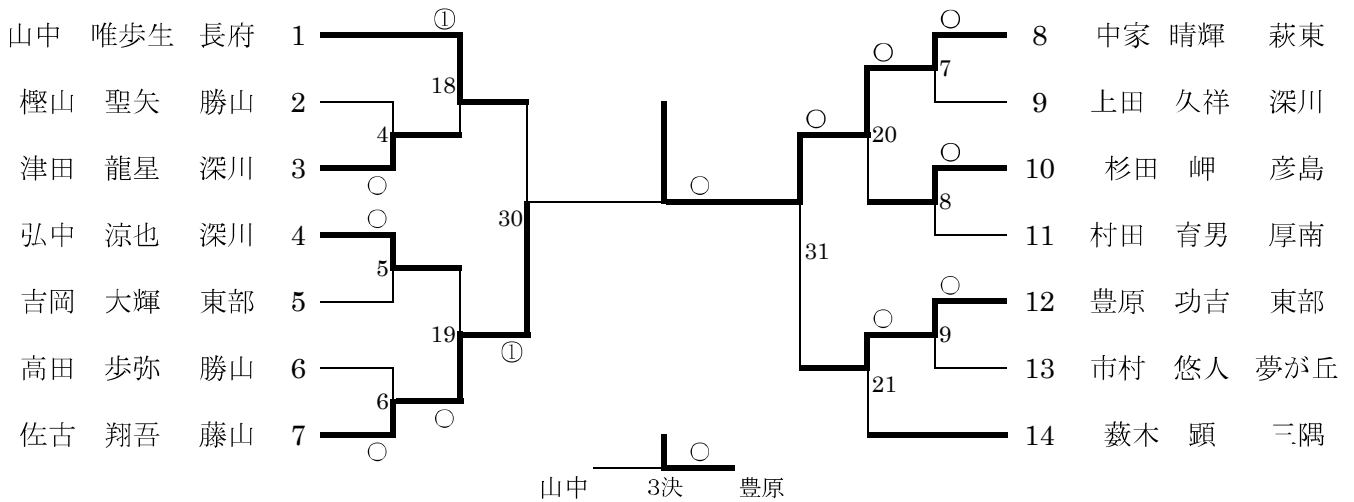

60kg級

