

女子団体予選トーナメント

第1試合場

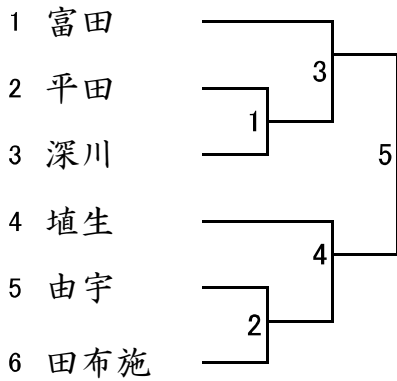

第3試合場

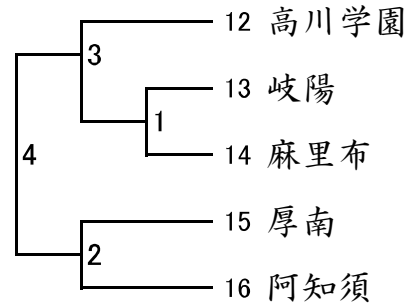

第2試合場

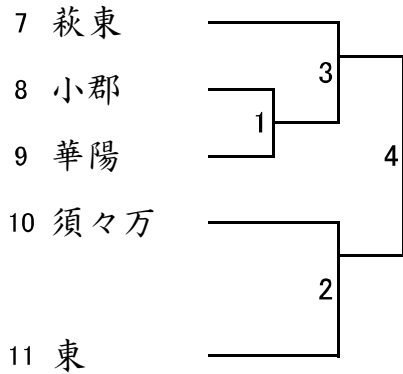

第4試合場

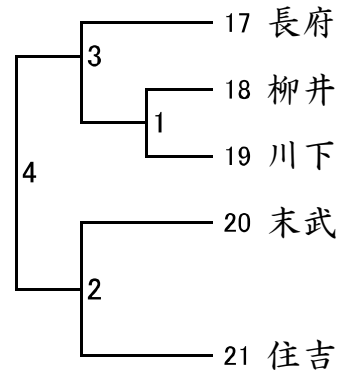

女子団体決勝リーグ 当日抽選

					勝率	延べ勝ち数	順位
		1	3	5			
			6	4			
				2			

試合順

1日目

- 1 女子団体(ベスト4決定まで)
 - 2 男子団体(ベスト4決定まで)
 - 3 女子団体決勝リーグ(第1, 2試合場にて)
 - 4 男子団体決勝リーグ(第1, 2試合場にて)
- ※男女の決勝リーグは、1試合ごと交互に行う。

2日目

- 1 女子個人(ベスト4決定まで)
- 2 男子個人(ベスト4決定まで)
- 3 準決勝戦(女子→男子の順で軽い階級から)
第1会場左ブロック 第2会場右ブロック
- 4 女子個人決勝(軽い階級から第1試合場にて)
- 5 男子個人決勝(軽い階級から第1試合場にて)

個人戦試合会場

試合会場		1	2	3	4
順	1	40kg	44kg	52kg	57kg
	2	63kg	48kg	70kg超	60kg
	3	50kg	66kg	55kg	73kg
	4		90kg超	90kg	81kg
	準決勝	左ブロック 女子→男子	右ブロック 女子→男子		
決勝	すべての試合				

40kg級 (第1試合場)

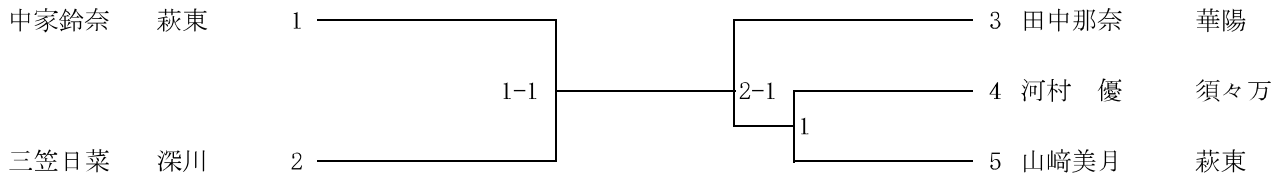

44kg級 (第2試合場)

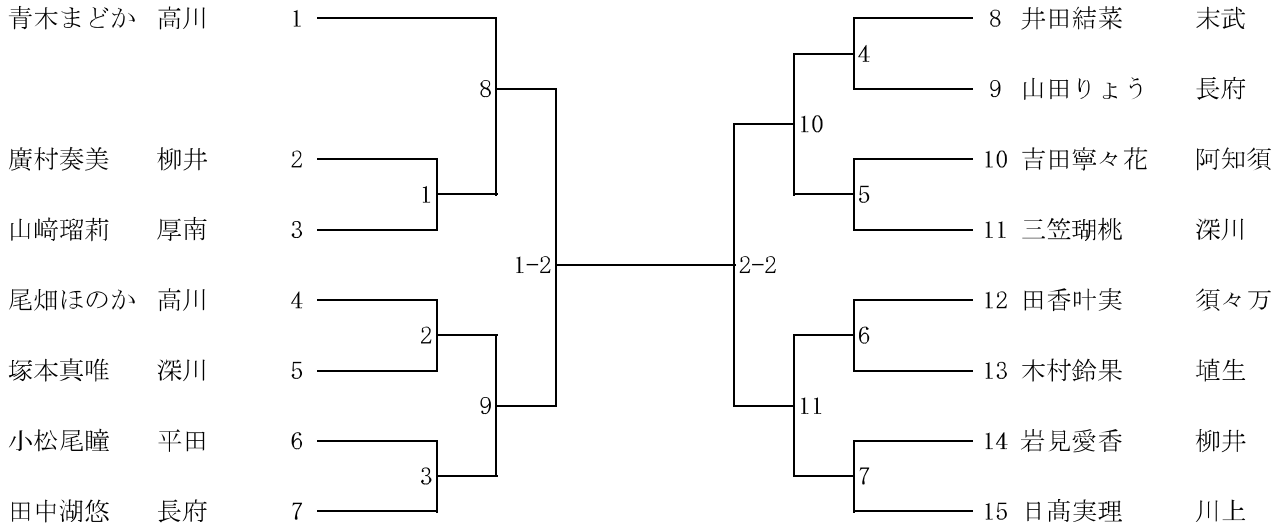

48kg級 (第2試合場)

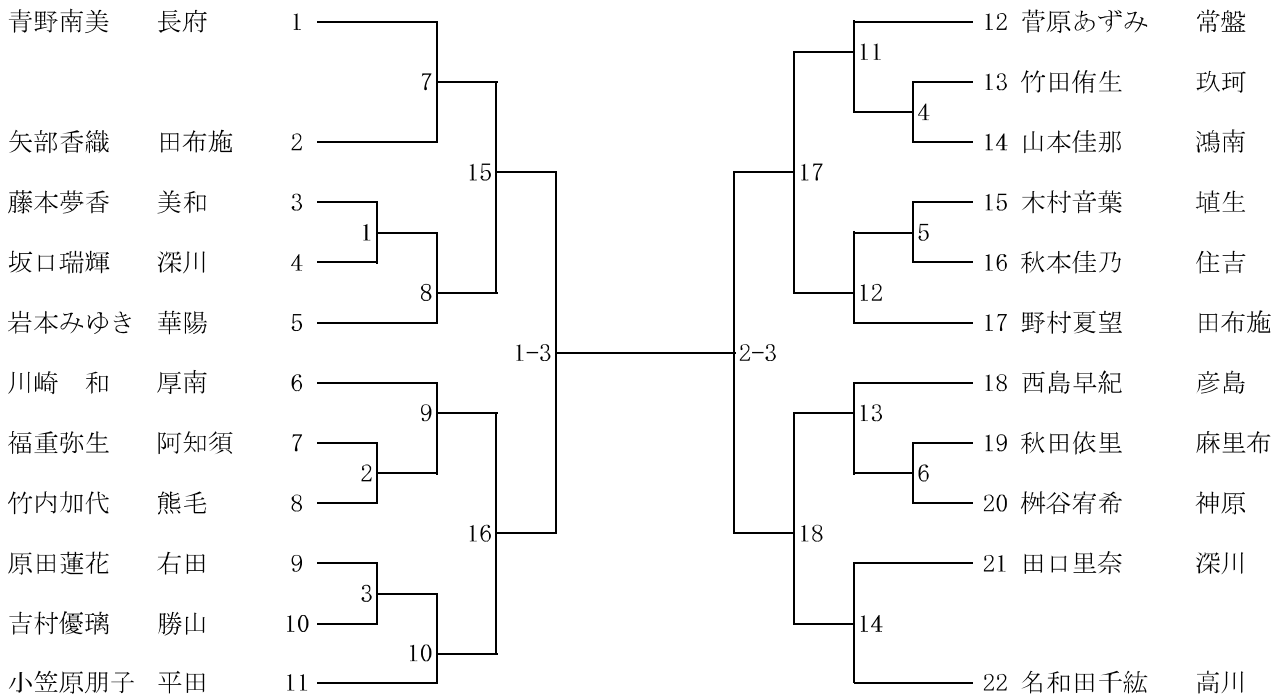

52kg級 (第3試合場)

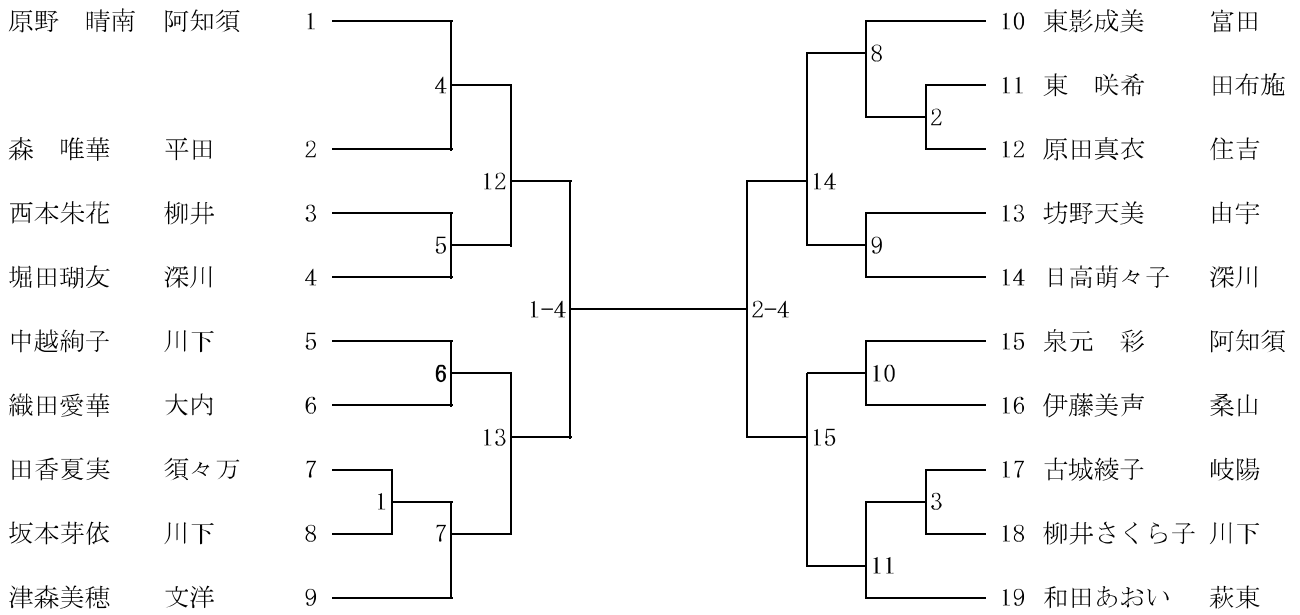

57kg級 (第4試合場)

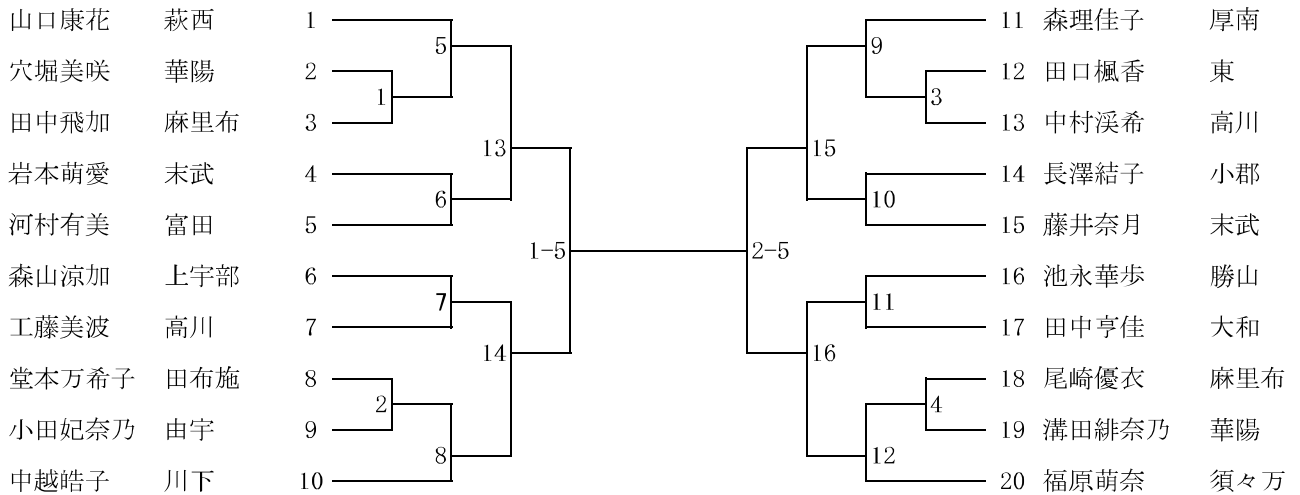

63kg級 (第1試合場)

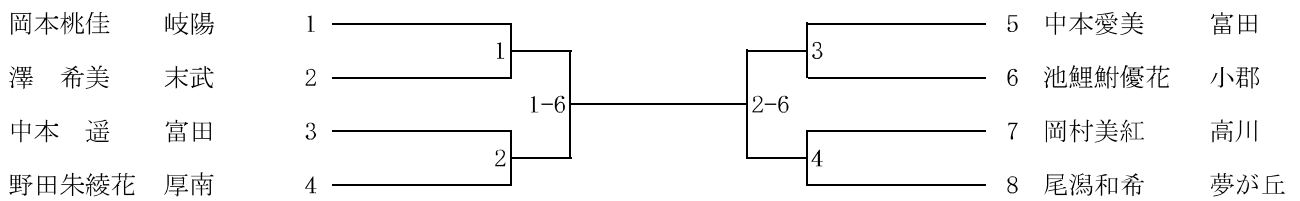

70kg級 (第1試合場)

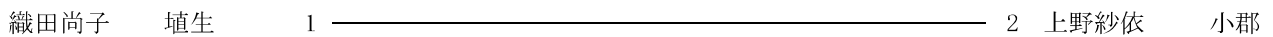

70kg超級 (第3試合場)

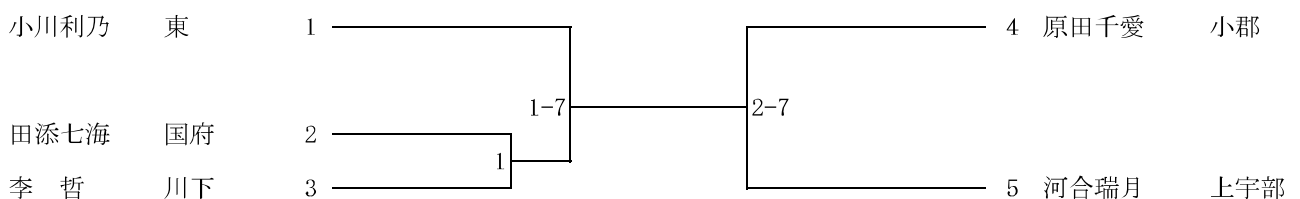

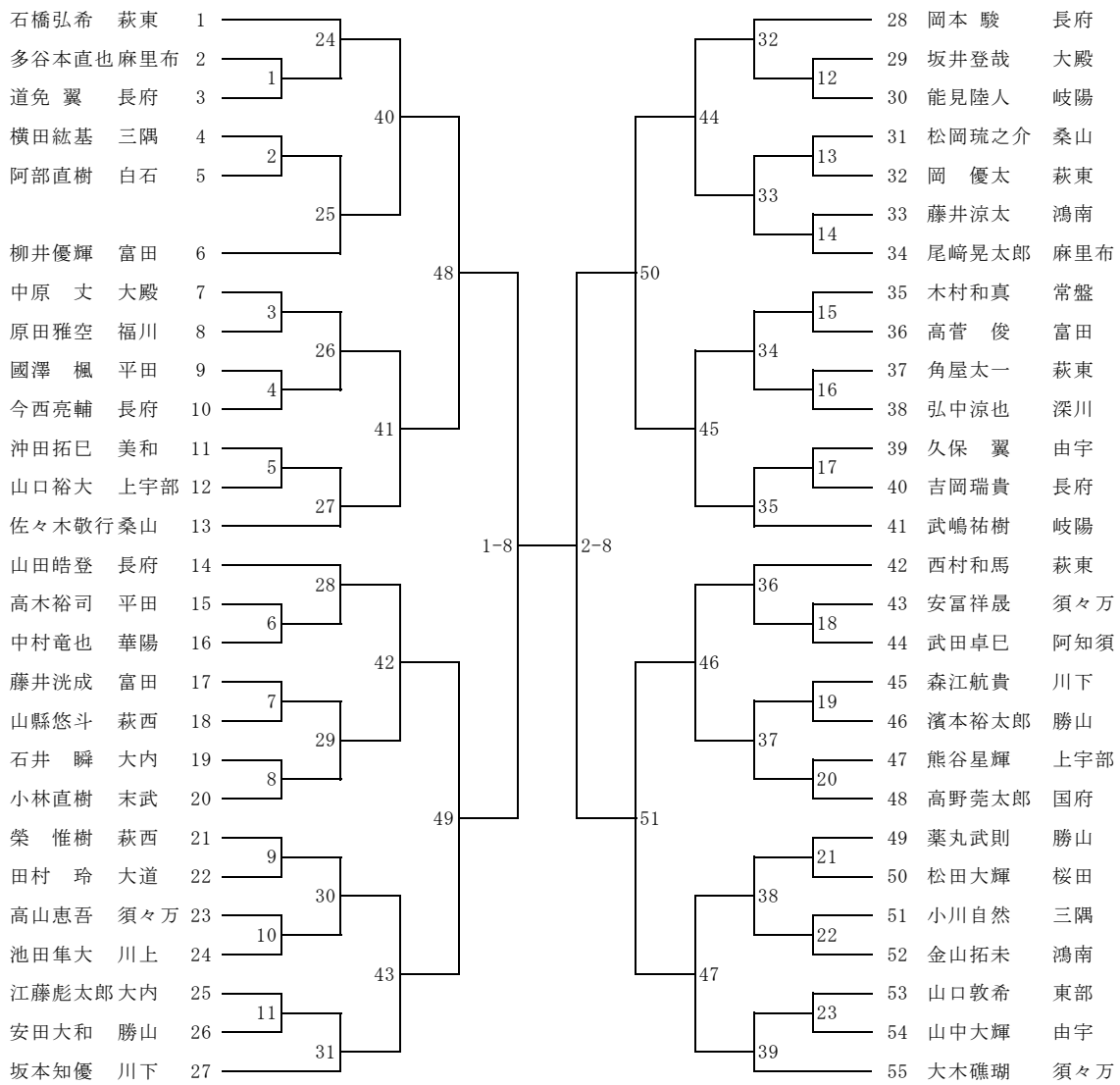

55kg級 (第3試合場)

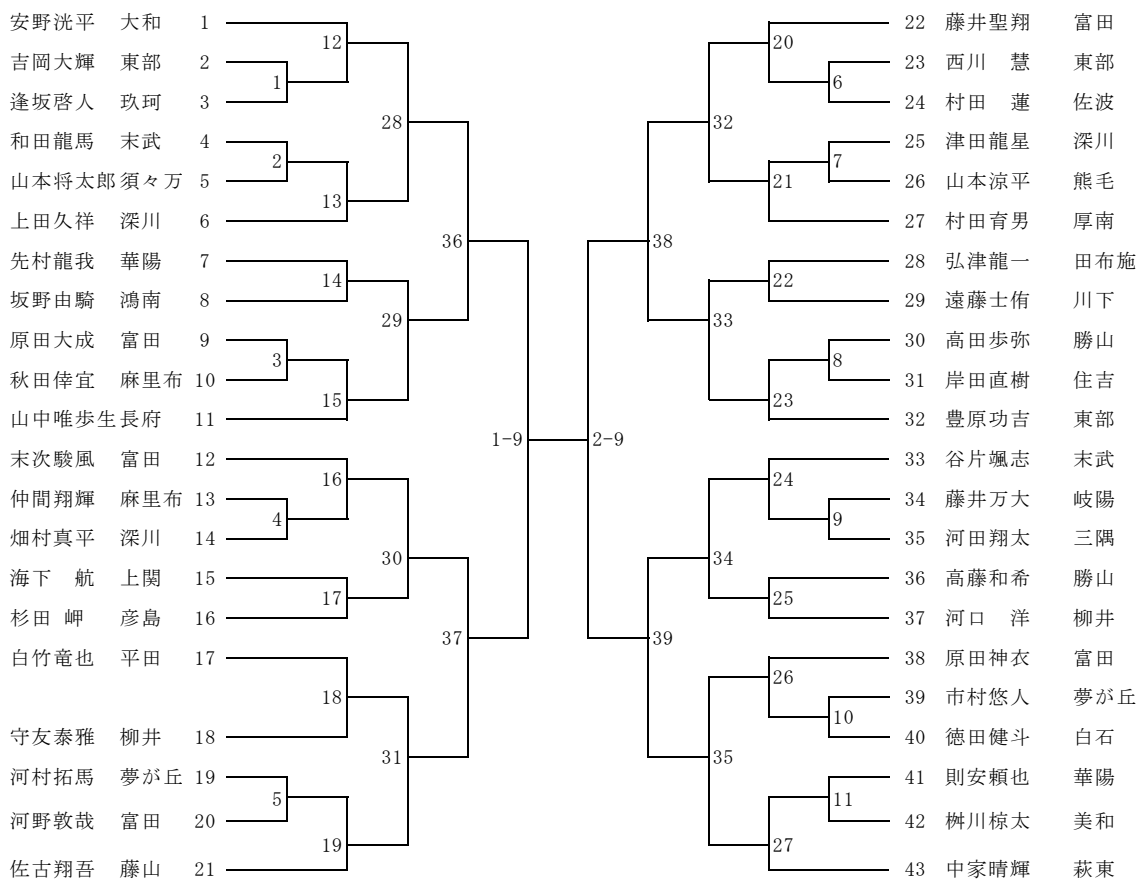

60kg級 (第4試合場)

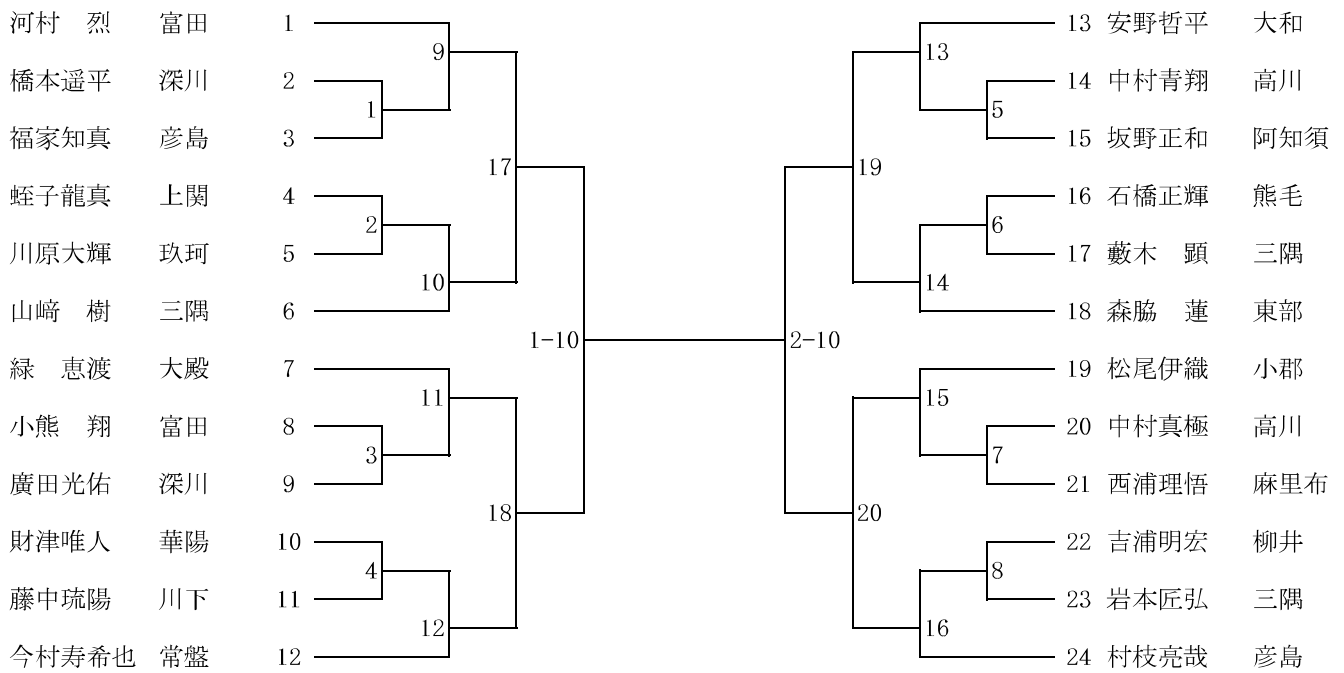

66kg級 (第2試合場)

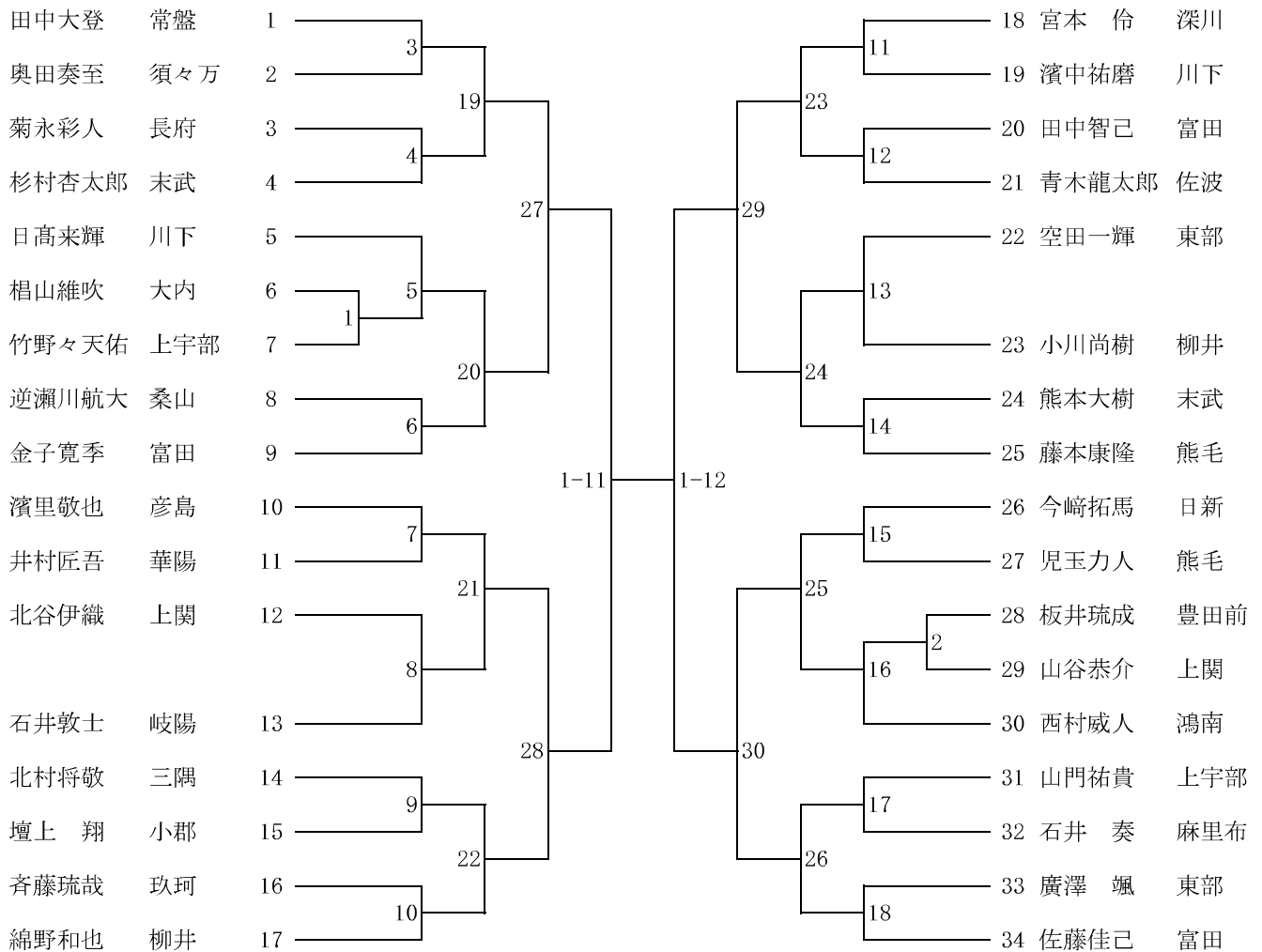

73kg級 (第4試合場)

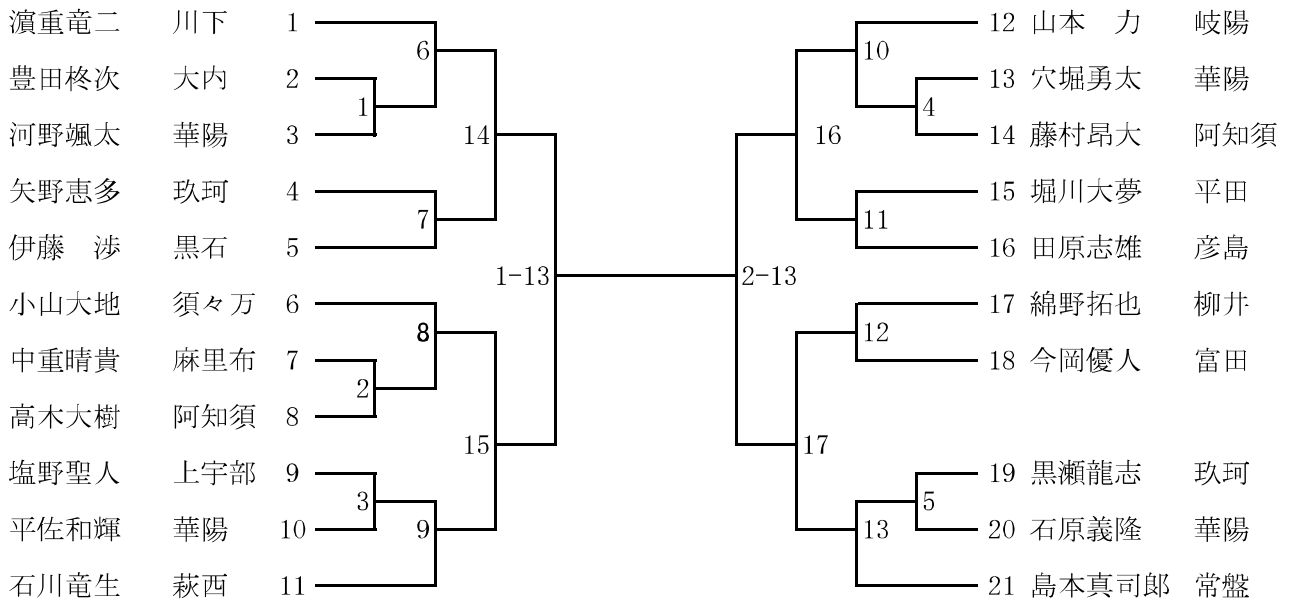

81kg級 (第4試合場)

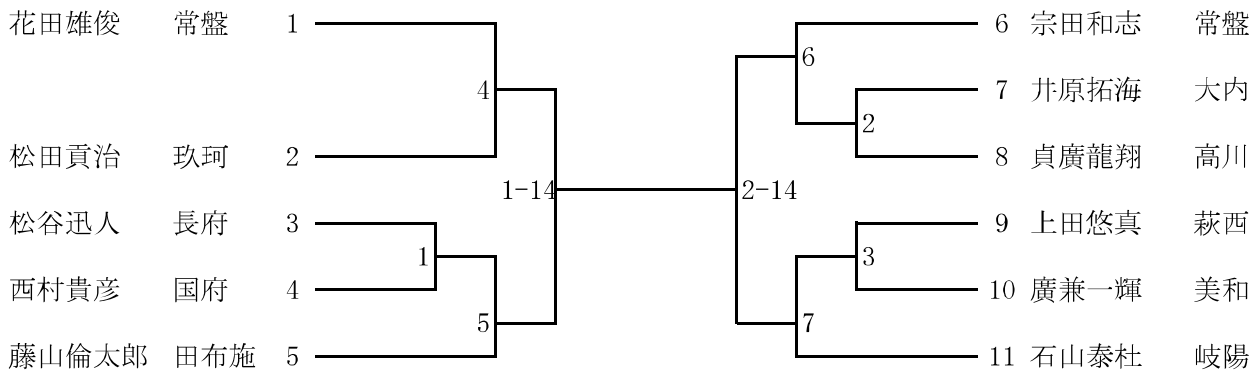

90kg級 (第3試合場)

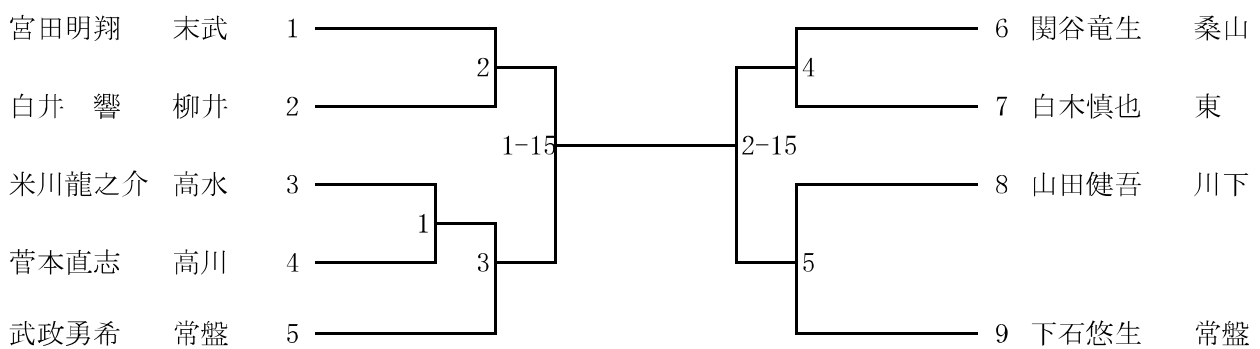

90kg超級 (第2試合場)

